

# PRENSA HIDRÁULICA.



**1** AÑO DE GARANTÍA

## VENTAJAS

- **DISEÑO COMPACTO Y FUNCIONAL**  
integra todos los elementos hidráulicos dentro del chasis protegiéndolos y ahorrando espacio.



**FÁCIL ACCESO A LOS** a los elementos hidráulicos.

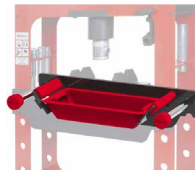

**BANDEJA EXTRAÍBLE** para recoger piezas, grasa, suciedad, extracción.

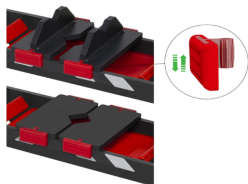

**APOYOS EN V** con guía de sujeción y orificio de extracción.

## USO

Ideal para quitar e instalar cojinetes, engranajes, juntas universales, bujes, rótulas, poleas, etc. Diseñadas para uso en talleres automotrices, instrumentos, y talleres de reparaciones industriales. Ideal para el prensado, doblado, enderezado, formado, sostenimiento.



**MANÓMETRO** integrado.

**PISTÓN CON** retorno automático.

**MESA DE TRABAJO** ajustable.

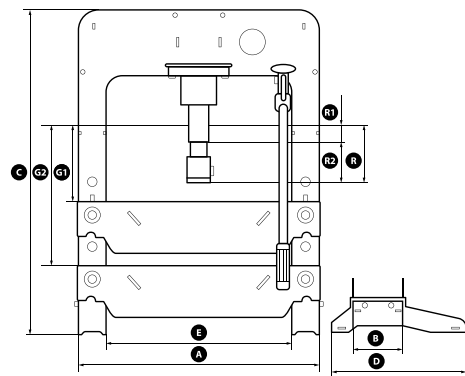

## CARACTERÍSTICAS

- **BOMBA MANUAL** y cilindro independientes.
- **MANÓMETRO INTEGRADO** en el chasis y con amortiguación para prolongar su vida útil.
- **HUSILLO PARA** aproximación rápido y/o ajuste fino.

|     |     |     |     |     |         |         |              |                      |                   |       |
|-----|-----|-----|-----|-----|---------|---------|--------------|----------------------|-------------------|-------|
| A   | B   | C   | D   | E   | G1 mín. | G1 máx. | R1 recorrido | R2 recorrido husillo | R recorrido total | Peso  |
| 550 | 430 | 800 | 132 | 350 | 45      | 338     | 95           | 75                   | 170               | 48 kg |

| CÓDIGO | DESCRIPCIÓN       | CAPACIDAD | 📦 |
|--------|-------------------|-----------|---|
| 2468   | Presna hidráulica | 15 t      | 1 |

